



Pumper

Pumper til EL - eller PTO



FREMTIDEN leverer pumper til forbeholdere, lagertanke og rundskyllesystemer til kvægstalde - endvidere leverer vi også en special pumpe til pumpning af gylle over meget store afstande mv. Til pumperne hører et komplet udstyrsprogram.

Mere end 25 års erfaring tæller ...

Alle pumperør, rørdele og bøjninger er galvaniserede. Dette sikrer pumpesystemet lang levetid og giver minimale vedligeholdelsesomkostninger. Pumperne har direkte træk enten fra gearet på traktorpumpen eller fra el-motoren.

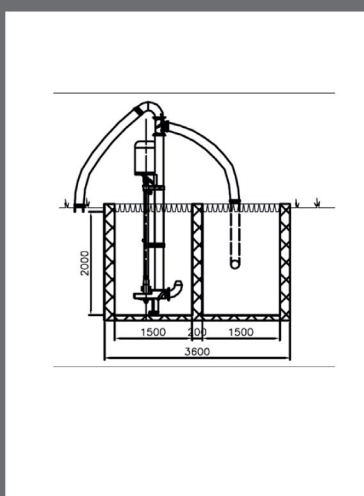

Rundskyllesystem

FREMTIDEN tilbyder et enkelt og effektivt rundskyllesystem til kvægstalde. Der skabes cirkulation ved at flytte gyllen fra den ene kanal til den anden med gyllepumpen, der samtidig benyttes til at pumpe gyllen over i lagertanken. Med et FREMTIDEN rundskyllesystem er kanalmixeren overflødig.

Bredt udstyrs- og tilbehørsprogram



Indføringssnegl

Pumper fra FREMTIDEN er som standard udstyret med en special konstrueret indføringssnegl. Modskæret er i støbejern med hærkede knive. Modskæret udskiftes let ved at løsne 4 bolte.



Gummileje

Bundlejetet i pumpen er udført i specialgummi. Lejet smøres af gyllen, når der pumpes. Dette medfører minimale vedligeholdelsesomkostninger.

Med utallige tilpasningsmuligheder er stort set ingen pumpeopgave umulig med en stationær pumpe fra FREMTIDEN



Gylleoverførsel fra fortank til lagertank



Fast omrører



Drejelig omrører



Dørklade standard



135° bøjning



3-vejs ventil



Beslag



Kobling



Lagertankbeslag



Tekniske specifikationer ELM og PTO

ELM

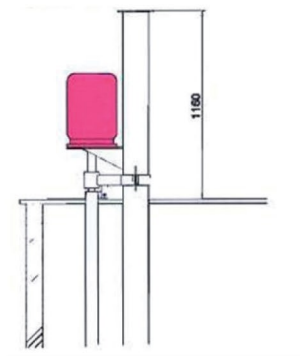

PTO

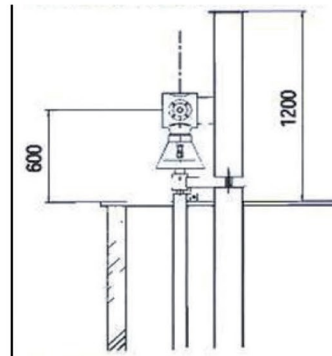

Fra stald over tanke til gyllevogn

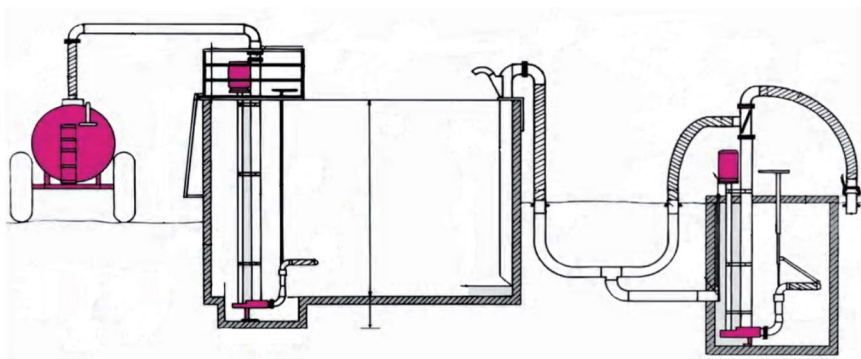

Tekniske specifikationer ELM og PTO

Kraftbehov (hk)	10	15	20	25	30	40	60
Pumpestørrelse	5"	6"	6"	6"	6"	6"	6"
Ydelse: L/min ved 5 meter	3200	3900	4600	6100	6900	7200	10000
Omrøringskapacitet	5000	6200	8000	8500	10000	12000	14000
O/min	1400	1400	1400	1400	1400	1250	1400
Minimum størrelse på tankdæksel i mm	600 x 800						
Sikringsstørrelse ved (3 x 380V)	25A	35A	50A	63A	80A		
Traktor PTO o/min						540	1000
Indsugningsåbning i pumpehus i mm	130	130	130	130	130	170	170